

# Rakentajan vesiopas

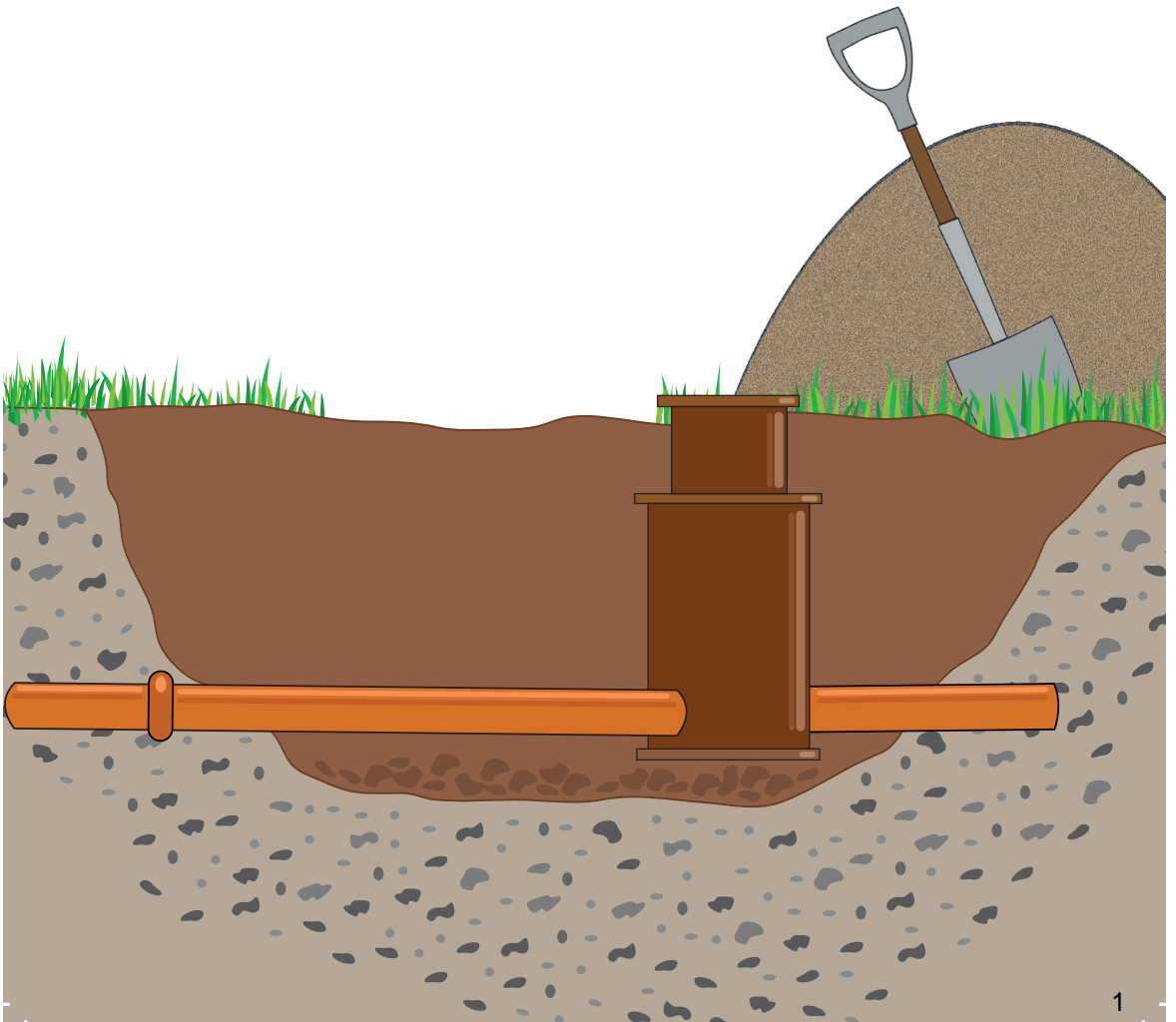

## Sisältö

Ennen liitostöitä hoidettavat asiaperit ja toimenpiteet

1. Liitostiedot, tonttikartan liite
2. Kiinteistön vesi- ja viemäri-suunnitelmat
3. Kvv-työnjohtajahakemus
4. Liittymisilmoitus
5. Liittymissopimus
6. Kaivantolupa
7. Johtojen peilaus

Työtilaus  
Muutto-/luovutusilmoitus  
Maksut  
Vesimittaritila  
Vastuut ja omistus  
Yhteystiedot

### 1. Liitostiedot

Vesilaitokselle toimitetaan voimassa oleva tonttikartan liite.

#### Tilaukset

<https://karttakauppa.jarvenpaa.fi>

### 2. Kiinteistön vesi- ja viemärisuunnitelmat

*Vesi- ja viemärisuunnitelmat*

Kvv-suunnitelmat käsittelee rakennusvalvonta.

Kvv-suunnitelmat toimitetaan sähköisesti Lupapiste.fi -palveluun tarkasteltavaksi ja leimattavaksi.

### 3. Kvv-työnjohtaja

Rakentaja hakee kohteeseen kiinteistön vesi- ja viemäri-laitteistojen asentamisesta vastaavan työnjohtajan eli kvv-työnjohtajan.

KVV-työnjohtajan hyväksymistä haetaan sähköisesti Lupapiste.fi -palvelussa.

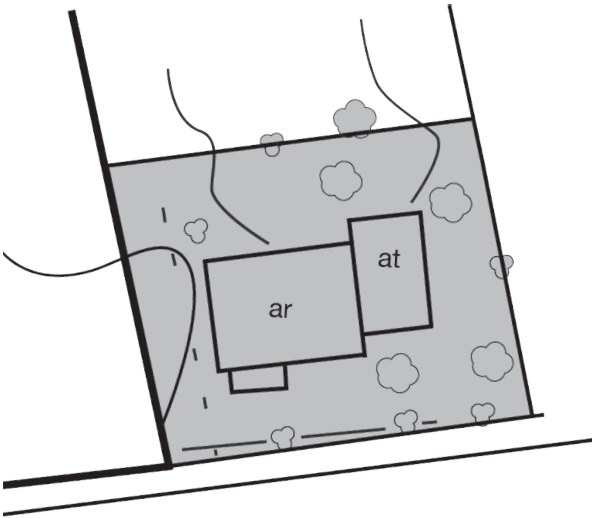

## 4. Liittymisilmoitus

Vesilaitokselle toimitetaan liittymisilmoitus kiinteistön liittämiseksi vesilaitoksen verkostoon. Sähköinen lomake löytyy vesilaitoksen verkkosivulta [www.jarvenpaanvesi.fi/](http://www.jarvenpaanvesi.fi/) vesihuollon-lomakkeet. Liittyjä antaa liittymisilmoituksessa tiedot kiinteistöstä, rakennusten kerrosalasta, johtorasitteista, mahdollisesta hallinnanjako-sopimuksesta ja omistajien yhteystiedot.

## 5. Liittymissopimus

Liittymisilmoituksen saatuaan vesilaitos lähettää asiakkaalle liittymissopimuksen liitteineen sähköisesti allekirjoitettavaksi.

Liittymissopimus tulee voimaan kun molemmat osapuolet ovat sen allekirjoittaneet.

Voimassa oleva sopimus on edellytys-vesilaitoksen palvelujen saamiselle.

## 6. Kaivantolupa ja kaivuutyöt

Yleisten alueiden ja katualueiden kaivanto- ja kaivuutöille haetaan lupaa sähköisesti Lupapiste.fi -palvelun kautta.

Liittyjä suorittaa kustannuksellaan kaikki tarvittavat kaivuutyöt, myös katualueella. Kaivuutöissä tulee noudattaa voimassa olevia kaivuutöiden asennus- ja työsuojelumääräyksiä.

## 7. Johtonäyttö

Ennen kaivuutöitä tilataan johtojen ja kaapeleiden näyttö eli peilaus johtotietokeskuksesta p. 0800 12 600 ja [kaivulupa.fi](http://kaivulupa.fi) sekä verkkoselvitys.fi.

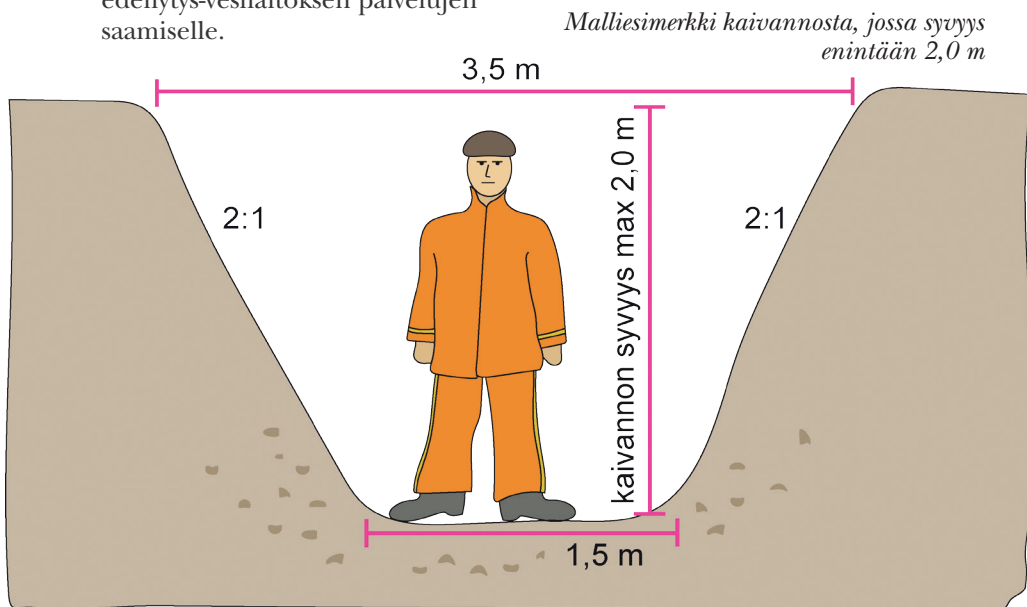

## Työtilaus

Kvv-työnjohtaja tai liittynä tilaa tonttivesijohdon ja tonttviemärin liitostyöt rakennuspaikalle täyttäen työtilauslomakkeen ja toimittaa sen Järvenpään Vedelle. Työt kannattaa tilata hyvissä ajoin ennen kaivutöiden aloittamista. Toimitusaika vaihtelee 1-3 viikkoon työtilanteesta riippuen. Alueilla, joissa liittymät on rakennettu valmiiksi kiinteistön rajalle, tilataan tonttivesijohdon jatkaminen. Liitokset laitoksen verkostoon tekee aina vesilaitos. Vesilaitos hankkii ja asentaa tonttivesijohdon rakennuksen vesimittarille asti ja asentaa vesimittarin. Työt laskutetaan palvelumaksuhinnaston mukaan.

Ennen töiden tilausta edellä mainitut asiat (kohdat 1-7) tulee olla hoidettu.

Pientalokiinteistöillä on myös mahdollisuus tilata rakennusaikainen vesi.

Tiedustelut ensisijaisesti

p. 040 315 3987,

tarvittaessa p. 040 315 2033.

## Muutto- ja luovutusilmoitus

Rakennukseen muutettaessa liittynä ilmoittaa laitokselle laskutusosoitteen muutoksen ja samalla muutetaan rakennusaikainen veden kulutusarvio vastaamaan asukkaiden vedenkulutusta.

Rakentaja ilmoittaa kiinteistön luovutuspäivän ja uudet yhteystiedot.

Kun aikaisemmin vesijohtoon liitetty kiinteistö liitetään viemäriverkostoon, on laitokselle ilmoitettava liittämispäivämäärä ja sen hetkinen vesimittarin lukema.

Pelkästään viemäriin liitetystä kiinteistöstä liittynä ilmoittaa liittymispäivämäärän ja asukkaiden määrän. Ilmoitukset p. 040 315 2828 tai p. 040 315 2424.



## Vesimittarin tarvitsemat vähimmäismitat

### Omakotitalo

- tilantarve päällä 500 mm
- tilantarve alla 300 mm
- tilantarve mittarin ja seinän välissä 100 mm
- tilantarve mittarin edessä 1000 mm
- tilantarve leveyssuunnassa 1000 mm

Tilantarpeesta on ohjeet Suomen rakentamismääräyskokoelman osassa D1.

Vesimittarin asentaa ja huoltaa aina laitos, asennus edellyttää voimassa olevaa liittymissopimusta.

Työtilaukset p. 040 315 3987 tai  
040 315 3441.

## Vesimittaritila

Vesimittari on sijoitettava mahdollisimman lähelle perusmuuria ja tilassa tulee olla mittaritelineen kiinnittämistä varten tukeva seinärakenne.

Tila tulee varustaa lattiakaivolla, lämmityksellä ja valaistuksella. Mittaria ei saa sijoittaa varaaajan alle tai saunaan.

Vesimittarille tulee varata sen huolto- ja luentaa varten riittävän väljä tila ja vesimittarille pääsyn tulee olla aina esteetöntä. Varmista myös, että tila johon mittari sijoitetaan, on suojassa kylmyydeltä, kuumuudelta ja ulkopuolisilta kolhuilta.

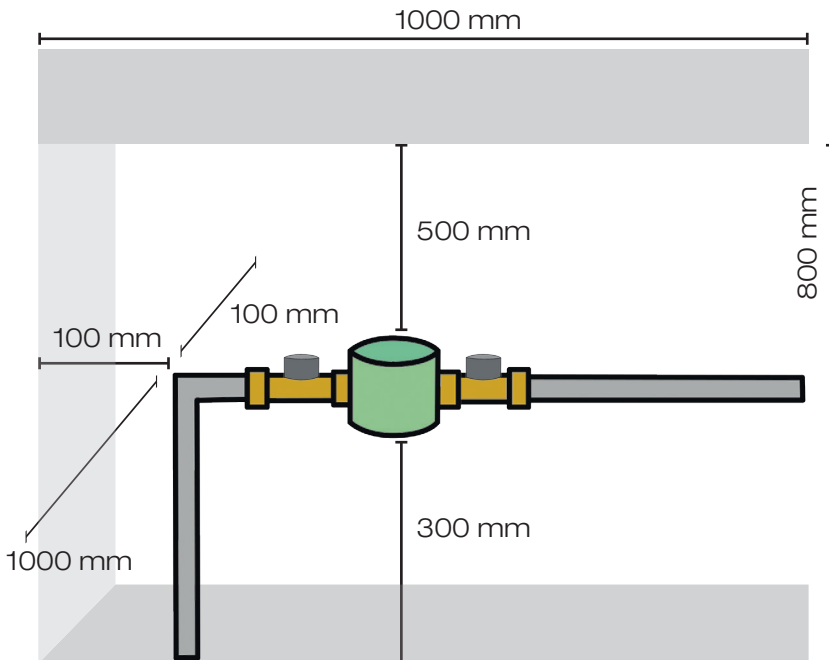

## Maksut

Talojohtotyöt ja vesimittarin asennukset laskutetaan vesilaitoksen palvelumaksuhinnaston mukaisesti.

Lisäksi laskutetaan liittymismaksu, jonka peruste on rakennettava kerrosala.

Laajennuksista laskutetaan mahdollinen lisäliittymismaksu.

LASKU	
Laskun nro 57757757	Laskun päiväys 1.7.2017
Viitenumero 1122 33445 66778	Asiakasnumero 55575557
Käyttöpaikka/Mittarinumero 0001 / 18551855	
Kiinteistön osoite Vesikatu 10	
Nimi Ville Vedenkuluttaja	
Huomautusaika 8 vrk	Maksuehto 30 pv.netto

## Vastuut ja omistus

Järvenpään vesilaitoksen vastuu päättyy kiinteistön ja laitoksen väliseen liittymäkohtaan. Liittymäkohta on vesilaitoksen runkolinjassa tai runkolinjakaivossa. Asiakas on velvollinen huolehtimaan tonttijohtojensa ja niihin kuuluvien laitteiden huollosta ja korjauksesta. Asiakkaan on viipymättä ilmoitettava vesilaitok-

selle tonttijohdoissa sekä laitoksen laitteissa havaitsemistaan vioista ja vuodoista.

Vesimittarit omistaa laitos. Asiakkaan tulee huolehtia siitä, että laitos voi esteettä suorittaa mittarin lukemiseen, asentamiseen, huoltoon, vaihtamiseen yms. liittyvät toimenpiteet.

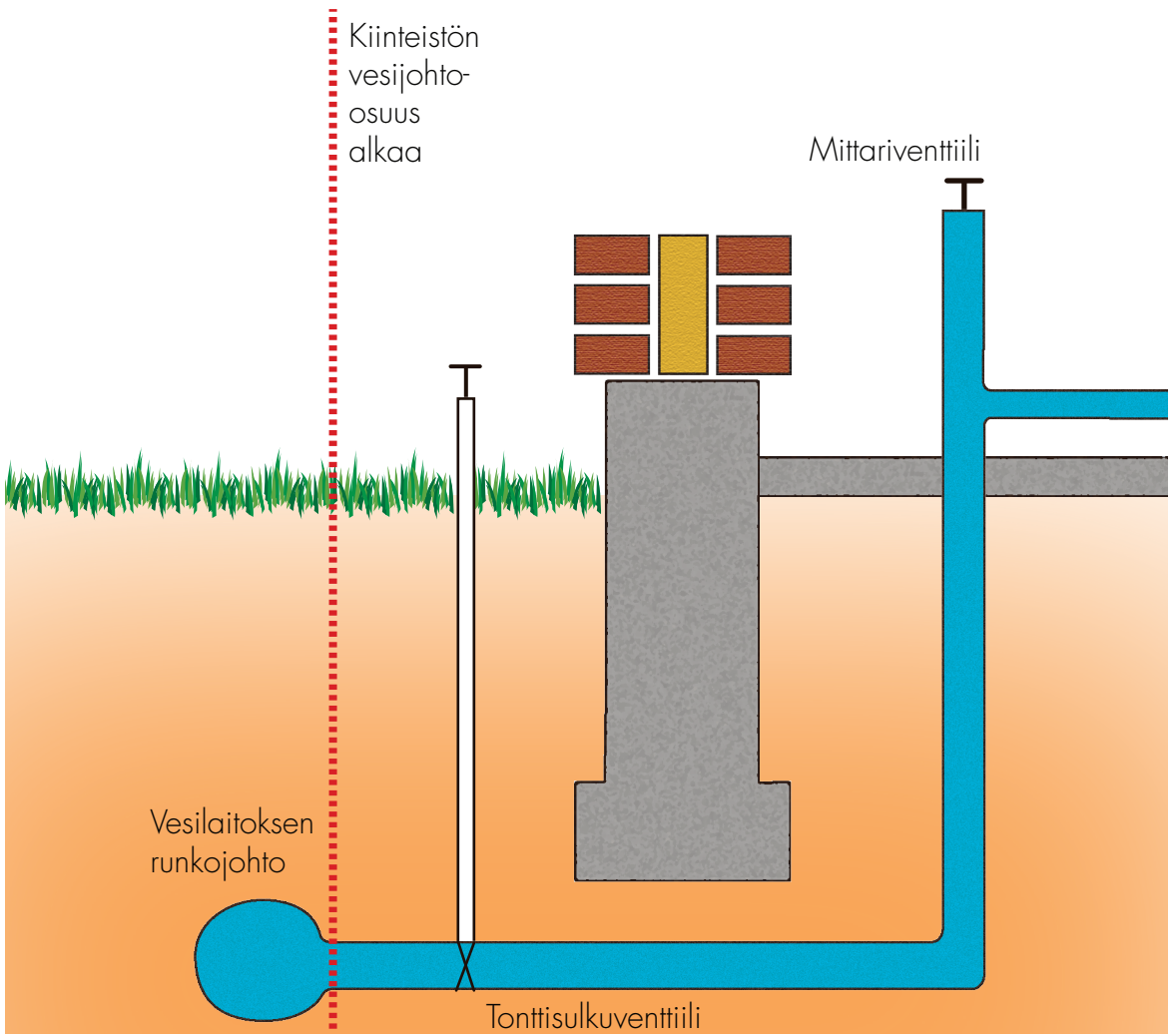

## YHTEYSTIETOJA

**Käyntiosoite (tapaamiset vain ennalta sovittuna aikana)**  
Sibelliuksenkatu 8, 3. krs. (käynti Mannilantien puolelta)  
Avoinna ma-to 9-15 ja pe 8-11 (suljettu klo 11-12)  
vesihuoltolaitos@jarvenpaa.fi

**Toimitusjohtaja**  
p. 040 315 3875

**Liitos- ja mittaritöiden tilaukset, viemäriverkostot:**

**Verkostopäällikkö**  
p. 040 315 3987

**Vesihuoltoasiantuntija**  
p. 040 315 3441

**Liittymissopimukset, työ- ja liittymislaskutus**

**Talousasiantuntija**  
p. 040 315 2461

**Kulutuskulutus, kulutus- ja laskutustietojen muutokset, omistajan-  
vaihdot, vesimittarilukemat**

**Vesihuoltosihteerit (puhelinajat ma-to klo 9.30-11 ja 13-15, pe klo 9-11)**  
p. 040 315 2424 tai p. 040 315 2828  
vesilaskutus@jarvenpaa.fi

**Vesihuollon suunnittelu ja investoinnit:**

**Vesihuoltopäällikkö**  
p. 040 315 2033

**Rakennuttajainsinööri**  
p. 040 315 2844

**Vikailmoitukset**

virka-aikaan ma-to klo 7-15.30 ja pe klo 7-13

- vesi- ja mittarihuolto p. 040 315 3987 tai 040 315 2033
  - viemärihuolto p. 040 315 3987 tai 040 315 2033
- muina aikoina p. 040 315 3017

**Kotisivut**  
www.jarvenpaanvesi.fi

**Vesitili**  
jarvenpaanvesi.fi (etusivu/ilmoita vesimittarin lukema)  
• mittarilukeman ja laskutusmuutosten ilmoitukset, kulutuksen seuranta

**Postiosoite**  
Järvenpään kaupunki, Järvenpään Vesi  
PL 41, 04401 Järvenpää

**Y-tunnus**  
0126541-4